

Q 網戸のお手入れは？

A 網戸は日頃からこまめにお掃除しましょう。ホコリをハタキで軽く払うか、掃除機で吸い取り、最後に軽く絞った雑巾で拭き取ってください。

■ 日常のお手入れ

普段からハタキで軽く払ってください。汚れが少々目立つ場合には、掃除機で掃除してください。

□ ホコリをハタキで払う

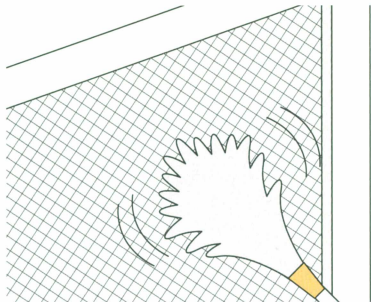

□ 掃除機で吸う

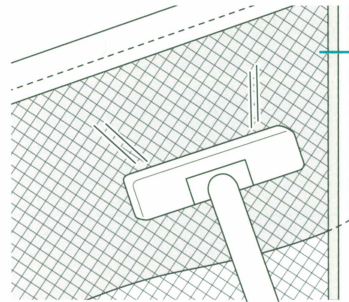

反対側に新聞紙を貼ると、汚れを吸い取りやすくなります。

■ 汚れがひどい場合

汚れがひどい場合は、網戸を取り外し、柔らかいスポンジやブラシで水洗いしてください。その際は、網戸を破損しないよう、下記の点に注意してください。

□ 平らな場所で、網側を下にする

網が張られている側を下へ向けて、平らな場所に置いてください。逆向きに置いてお手入れをすると、網が緩んだり、外れたりする可能性があります。

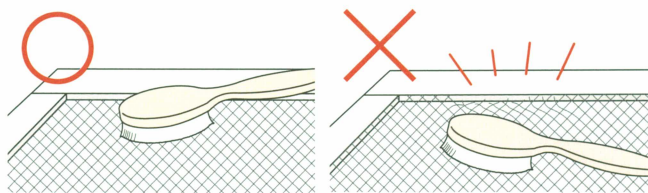

□ 網戸を立てかけて洗わない

網戸を立てかけたまま洗うと、網が緩んだり、外れたりする可能性があります。

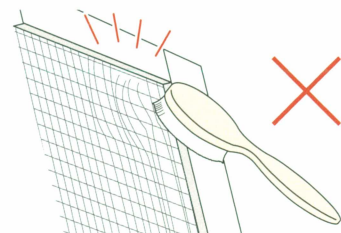

■ ロール網戸のお手入れ

ロール網戸を引き出し、ハタキなどでホコリを取り除いたあと、水で薄めた中性洗剤を柔らかい布・スポンジにつけて軽く拭いてください。

市販の網戸掃除用の泡スプレーを使用しても便利です。その際は、泡が飛ぶため、あらかじめ窓にビニールなどを貼っておくと良いでしょう。泡スプレーは、使用上の注意をよく読んで正しくお使いください。

お掃除後は、網戸がよく乾いてから収納してください。